

ИНВЕРСИОННЫЙ СТОЛ DFC 601

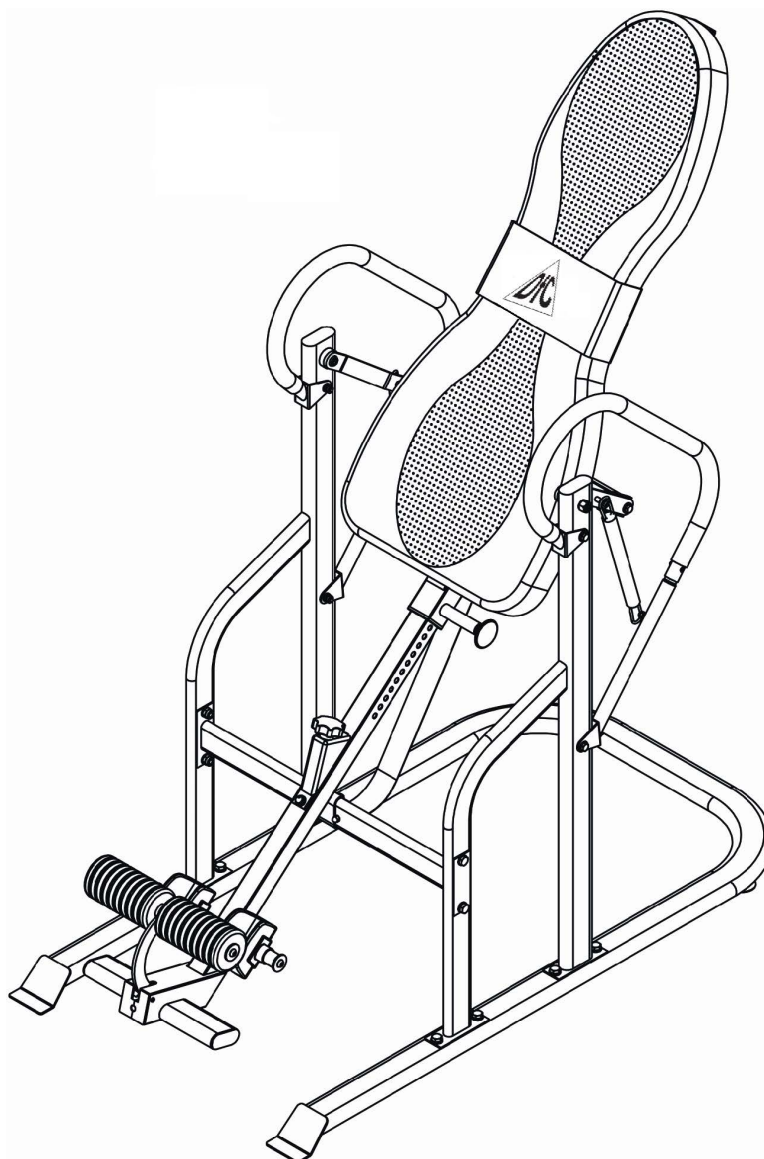

Инструкция по сборке
РУКОВОДСТВО ПОЛЬЗОВАТЕЛЯ

v. GINV50-061616

Убедитесь, что все пользователи внимательно прочитали и понимают все предупредительные надписи, инструкции по безопасности и сведения о техническом обслуживании устройства перед каждым использованием. Несоблюдение этого правила может привести к серьезным травмам или смерти.

Крайне важно сохранить данное руководство и убедиться, что все предупреждающие ярлыки являются четкими и неповрежденными. Для замены руководства пользователя и предупреждающих ярлыков обратитесь к местному дистрибьютору.

ВСЕ ЛИЦА, КОТОРЫЕ ИСПОЛЬЗУЮТ ДАННЫЙ ТИП ОБОРУДОВАНИЯ, ПОДВЕРГАЮТСЯ РИСКУ. ЧТОБЫ МИНИМИЗИРОВАТЬ РИСК, СОБЛЮДАЙТЕ СЛЕДУЮЩИЕ ПРАВИЛА:

1. Проверяйте оборудование перед каждым использованием. Проверьте, что все гайки, болты, винты и штифты на месте и закручены. Также перед использованием проверьте тросы на наличие признаков износа. Замените немедленно все поврежденные детали. Никогда не используйте устройство, если какие-то детали повреждены или отсутствуют.

НЕСОБЛЮДЕНИЕ ЭТОГО ПРАВИЛА МОЖЕТ ПРИВЕСТИ К СЕРЬЕЗНЫМ ТРАВМАМ.

2. Держите в чистоте тросы и все движущиеся части тренажера.
3. Всегда проверяйте, что все пружинные соединения закрыты, когда выполняете любые упражнения на тренажера.
4. Тренируйтесь аккуратно. Тренируйтесь на гладкой ровной поверхности, никогда не двигайтесь толчками, потеря равновесия может стать причиной серьезных травм.
5. Рекомендуется тренироваться под присмотром специалиста.
6. Не позволяйте детям или несовершеннолетним играть на/рядом с тренажером.
7. Если у вас есть сомнения относительно использования тренажера, обратитесь в сервисный центр.
8. **ВНИМАНИЕ:** Проконсультируйтесь со своим врачом перед тем, как начать тренироваться. Для вашей безопасности, не начинайте какие-либо тренировки без предварительного инструктажа.

Режим обслуживания	Ежедневно	Еженедельно
Проверьте функциональность и целостность следующих компонентов. Проверяйте оборудование перед каждым использованием. Замените все отсутствующие, сломанные или изношенные детали немедленно.		
Тросы	проверить натяжение, наконечники и обшивку	проверить стопорные гайки под нагрузкой
Обивка	Сухая уборка	Влажная уборка
Рама	Сухая уборка	Полировка и воск
Хромированные поверхности	Сухая уборка	Смазка/Полировка
Гайки/Болты/Крепеж		Затянуть и/или откорректировать при необходимости
Направляющие		Смазать и почистить
Втулки сидения		Смазать и почистить
Фиксаторы/стопорные штифты/ручки фиксации		Подтянуть
Предупреждающие ярлыки		Проверить состояние
Пружины/ штифты	Проверить натяжение	
Нескользящая поверхность		Проверить на скольжение
Рукоятки/ ролики		Проверить на износ

- МЕРЫ ПРЕДОСТОРОЖНОСТИ..... стр 4
- ПОДГОТОВКА..... стр 5
- КРЕПЕЖНЫЕ ДЕТАЛИ..... стр 6
- СБОРОЧНЫЕ ЕДИНИЦЫ..... стр 7
- ИЗОБРАЖЕНИЕ КРЕПЕЖА..... стр 8
- ИНСТРУКЦИЯ ПО СБОРКЕ..... стр 14
- СБОРОЧНЫЙ ЧЕРТЕЖ..... стр 21
- КОНТАКТЫ..... стр 22

ВАЖНЫЕ МЕРЫ ПРЕДОСТОРОЖНОСТИ

Перед началом любой фитнес-программы, вы должны пройти полный медицинский осмотр у врача.

Если у вас наблюдается головокружение или слабость, немедленно прекратите тренировку.

При использовании спортивного оборудования, вы всегда должны соблюдать основные меры предосторожности, включая следующие:

- Прочитайте все инструкции перед использованием 601. Эти инструкции написаны для обеспечения вашей безопасности и для защиты устройства.
- **Не удаляйте предупреждающие ярлыки с тренажера.**
- Не допускайте детей к устройству.
- Используйте оборудование только по прямому назначению, как описано в данном руководстве. Не используйте вспомогательные навесные элементы, не рекомендованные производителем. Такие дополнения могут привести к травмам.
- Надевайте соответствующую одежду и обувь. Не одевайте одежду свободную кроя.
- Держите конечности, свободную одежду и длинные волосы вдали от всех движущихся частей.
- Будьте осторожны при включение или выключение устройства.
- Не перенапрягайтесь и не тренируйтесь на износ.
- Если вы чувствуете боль или нетипичные симптомы, сразу прекратите тренировку и обратитесь к врачу.
- Никогда не используйте прибор, если он упал или был поврежден. Верните его в сервисный центр для проверки и ремонта.
- Никогда не бросайте прибор и не вставляйте посторонние предметы в любые отверстия в приборе.
- Всегда проверяйте устройство и его кабели перед каждым использованием. Убедитесь, что все крепежные детали и кабели надежно закреплены и находятся в рабочем состоянии.
- Никогда не используйте прибор на улице и около воды.

Личная безопасность во время сборки

- Перед началом сборки уделите время и внимательно прочтите инструкцию.
- Прочитайте все пункты в инструкции по сборке и следуйте им, соблюдая последовательность. Не забегайте вперед. Если вы измените последовательность, то может оказаться, что вам придется разбирать компоненты и что, возможно, вы повредили оборудование.

○ Собирайте и используйте **601** на твердой ровной поверхности. Расположите устройство в нескольких метрах от стен и мебели, чтобы обеспечить легкий доступ.

601 предназначен для удовольствия во время тренировок. Соблюдение этих мер предосторожности и разумное использование позволит вам совершать безопасные и приятные тренировки на вашем инверсионном столе.

После сборки, вы должны проверить функциональность для обеспечения правильной работы. Если у вас возникли проблемы, сначала перепроверьте по инструкции по сборке, чтобы найти возможные ошибки, допущенные при сборке. Если вы не можете устранить проблему, обратитесь к дилеру, у которого вы приобрели тренажер.

Порядок обслуживания

Убедитесь, что в упаковке полный комплект запчастей. При заказе запасных частей, вы должны использовать номер детали и описание из этой инструкции по эксплуатации. Используйте только родные запасные части при техническом обслуживании аппарата. Несоблюдение этого правила приведет к аннулированию гарантии и может привести к травмам.

Для получения информации о работе устройства или услугах, обратитесь к официальному дилеру или на заводизготовитель в авторизованный сервисный центр или в отдел обслуживания клиентов.

Сохраните данное руководство для дальнейшего использования. Если вам необходимо заказать запасные части, пожалуйста, будьте готовы предоставить следующую информацию при обращении к нам, чтобы мы могли помочь вам.

- 1. Номер модели**
- 2. Место покупки**
- 3. Серийный номер (S/N)**
- 4. Чек # и описание**

Благодарим Вас за покупку **601**. Этот стол является частью линейки тренажеров DFC который позволяет ориентироваться на конкретные группы мышц для достижения лучшего мышечного тонуса и функционирования тела. Чтобы обеспечить максимально эффективное использование оборудования, пожалуйста, тщательно изучите это руководство пользователя.

Необходимые инструменты

Следующие основные инструменты вас необходимо иметь перед сборкой 601:

- Набор шестигранных ключей
- Стандартный набор ключей
- Стандартный гаечный ключ
- Метрический гаечный ключ
- Разводной ключ
- Отвертка (стандартная и/или крестовая)

Требования к монтажу

Выполните следующие требования при сборке:

Установите **тренажер** на твердую, ровную поверхность. Гладкая, ровная поверхность под устройством помогает выровнять его. Выравненный тренажер имеет меньше неисправностей.

Обеспечьте достаточное пространство вокруг машины. Это позволит обеспечить легкий доступ к устройству.

Ради эстетики вставьте все болты в одном направлении, если не указано (в тексте или на рисунках), что необходимо сделать иначе.

Оставьте зазор для корректировки. Затяните крепежные элементы, такие как болты, гайки и винты таким образом, чтобы конструкция была зафиксирована, но оставался зазор для корректировки. Не затягивайте полностью крепежные детали пока на каком то этапе сборки это не будет указано.

DFC постоянно ищет способы повысить производительность, улучшить спецификации и руководства пользователя для того, чтобы гарантировать, что только качественные продукты выходят с наших заводов. Пожалуйста, найдите время и внимательно прочитайте данное руководство. Инструкции, которые содержатся в данном руководстве, не являются универсальными для всех продуктов DFC и не описывают все непредвиденные обстоятельства, которые могут случиться во время установки, эксплуатации, обслуживания или устранения неполадок. Несмотря на то, что мы подготовили это руководство с особой тщательностью, ни издатель, ни автор не несет ответственности за любые ошибки или отсутствие информации. Если требуется дополнительная информация или возникла ситуация, которая не описана в данном руководстве, то этот вопрос должен быть направлен в региональное представительство или отдел обслуживания DFC.

Советы по сборке

Читайте все "примечания" на каждой странице перед каждым этапом сборки.

Вы можете собрать **601**, ориентируясь только на иллюстрации, но важные меры предосторожности и другие советы содержатся в тексте.

Некоторые детали имеют дополнительные отверстия, которые вы не будете использовать. Используйте только те отверстия, которые указаны в инструкции на иллюстрациях.

ЗАМЕЧАНИЕ: С таким большим количеством сборочных узлов, выравнивание и настройка имеет решающее значение. В тоже время затягивая гайки и болты, не забудьте оставить место для корректировки.

ЗАМЕЧАНИЕ: ёмкости, отмеченные значком "Яд", следует хранить вдалеке от детей.

ВНИМАНИЕ: Попросите помочь! Если вы чувствуете, что не можете самостоятельно собрать тренажер, то не пытайтесь сделать это, так как это может привести к травме. Ознакомьтесь с требованиями к установке, прежде чем приступить к следующим этапам.

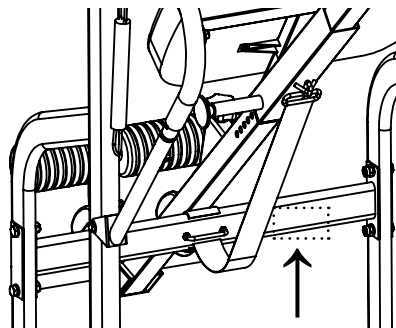

Ваш S/N#
может быть
здесь

GINV50 Крепежные детали

№	Размер	Описание	Кол-во
1	M12x60мм	Винт с внутренним шестигранником	2 шт.
2	M10x40мм	Болт с шестигранной головкой	12 шт.
4	M8x45мм	Болт с шестигранной головкой	4 шт.
5	M8x20мм	Болт с шестигранной головкой	4 шт.
6	M8x16мм	Винт с полукруглой головой	4 шт.
7	M8x10мм	Болт с шестигранной головкой	1 шт.
8	M6x35мм	Винт (крестообразный шлиц филипс)	1 шт.
9	M6x16mm	Винт (крестообразный шлиц филипс)	4 шт.
10	M6x12мм	Винт с полукруглой головой	4 шт.
11	M5X8мм	Винт под шестигранник	2 шт.
12	M3.9x10мм	Винт (крестообразный шлиц филипс)	6 шт.
13	M10	Шайба	16 шт.
14	M8	Шайба	17 шт.
15	ID9xOD32мм	Шайба	4 шт.
16	ID12.2xOD18m	Шайба	6 шт.
17	OD30.1x1.2мм	Стопорное кольцо	2 шт.
18	M12	Нейлоновая стопорная гайка	2 шт.
19	M10	Нейлоновая стопорная гайка	4 шт.
20	M8	Нейлоновая стопорная гайка	8 шт.
21	M6	Контргайка	2 шт.
22	M6	Гайка колпачковая	2 шт.
23	M6x22мм	Гайка корончатая	4 шт.

GINV50 Сборочные единицы

№	Описание	Кол-во
A	Основная рама	1 шт.
B	Стойка	2 шт.
C	Поперечина	1 шт.
D	Стальная пластина	2 шт.
E	Поворотный рычаг	2 шт.
F	Левый нижний поручень	2 шт.
G	Верхняя перекладина	2 шт.
H	Задняя рама	1 шт.
J	Регулируемая рама	1 шт.
K	Фиксатор лодыжек	1 шт.
L	Правый нижний поручень	1 шт.
24	Регулируемая подножка	2 шт.
25	ID12xOD28x8mm Подшипник	2 шт.
26	ID7.7xOD9.5x10.5mm Фланцевая муфта	2 шт.
27	M6X18mm рым болт	2 шт.
28	Трос	2 шт.
29	Рукоятка	2 шт.
30	Пластиковый бампер	1 шт.
31	U-образный болт	1 шт.
32	Ручка-штифт	1 шт.
33	Вспененные ролики	2 шт.
34	Фиксатор пяток	2 шт.
35	Опора фиксатора пяток	2 шт.
36	Ремень безопасности	1 шт.
37	50x50mm Втулка	1 шт.
38	Спинка	1 шт.
39	Ручка фиксации голеностопа	1 шт.
40	Пластиковая накладка	1 шт.
41	Накладка с логотипом	1 шт.

№1 Винт с шестигранным углублением под торцевой ключ (собранный вид)
M12x60мм 2шт

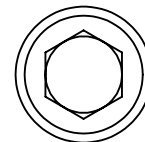
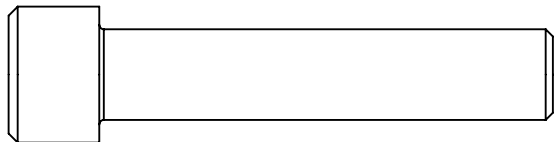

№2 Болт с шестигранной головкой M10x40мм

12 шт.

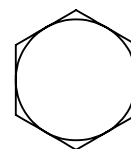
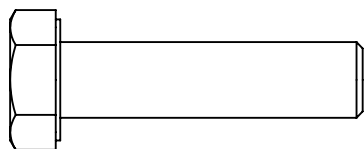

№4 Болт с шестигранной головкой M8x45мм

4 шт.

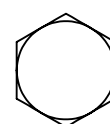
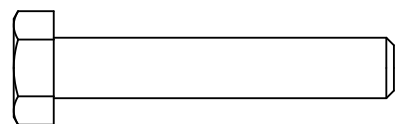

№5 Болт с шестигранной головкой M8x20мм

4 шт.

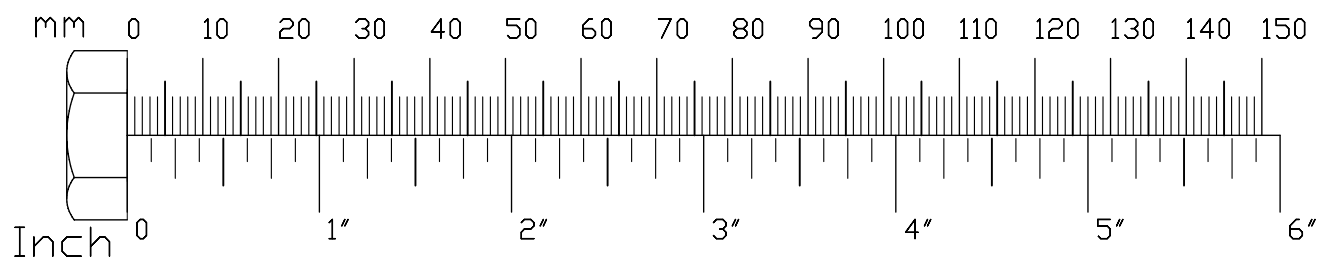
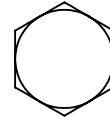
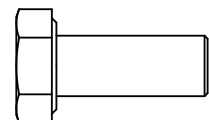

GINV50 Чертежи крепежные

№6 Винты с полукруглой головой, винт под внутренний шестигранник M8x16мм (Предварительно собран) 4 шт.

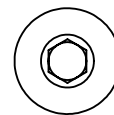
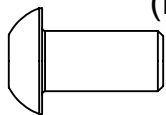

№7 Болт с шестигранной головкой M8x10мм (Предварительно собран) 1 шт.

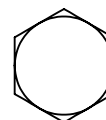
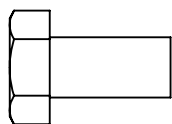

№8 Винт (крестообразный шлиц филипс) M6x35мм (Предварительно собран) 1 шт.

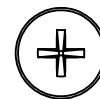
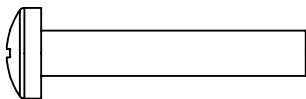

№9 Винт (крестообразный шлиц филипс) M6x16мм (Предварительно собран) 4 шт.

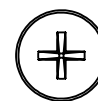
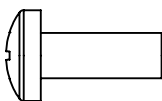

№10 Винты с полукруглой головой, винт под внутренний шестигранник M6x12мм 4 шт.

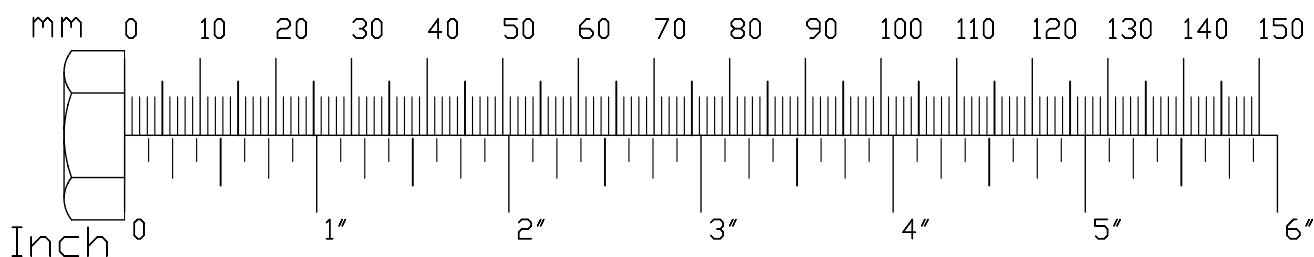
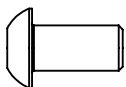

GINV50 Чертежи крепежные

№11 Винт под шестигранник М5х8мм
(Предварительно собран) 2 шт.



№12 Саморез М3.9х10мм
(Предварительно собран) 6 шт.



№13 Шайба М10 16 шт.

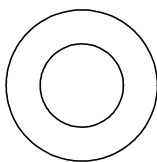

№14 Шайба М8 17 шт.

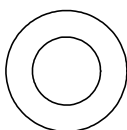

№15 Шайба ID9XOD32мм
(Предварительно собран) 4 шт.

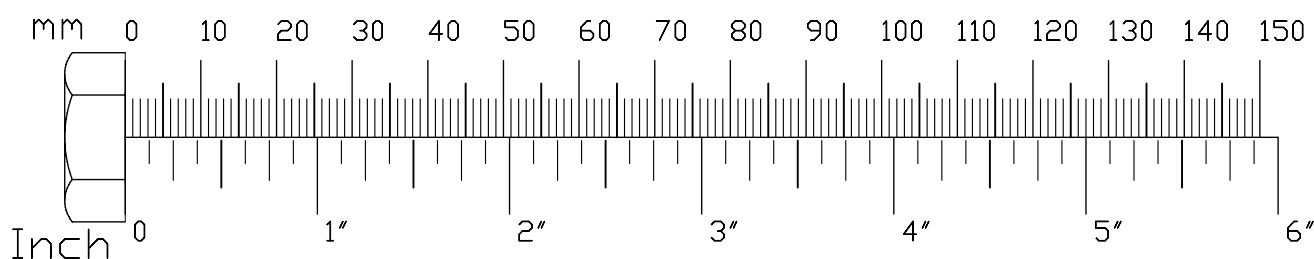
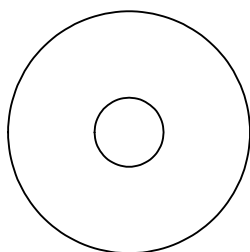

№16

Шайба ID12.2xOD18мм
(Предварительно собран)

6 шт.

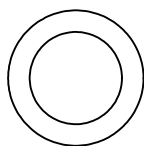

№17

Стопорное кольцо OD30.1x1.2мм
(Предварительно собран)

2 шт.

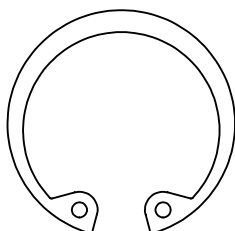

№18

Нейлоновая стопорная гайка M12
(Предварительно собран)

2 шт.

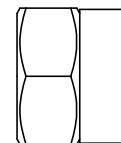
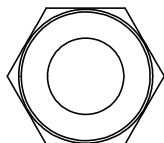

№19

Нейлоновая стопорная гайка M10

4 шт.

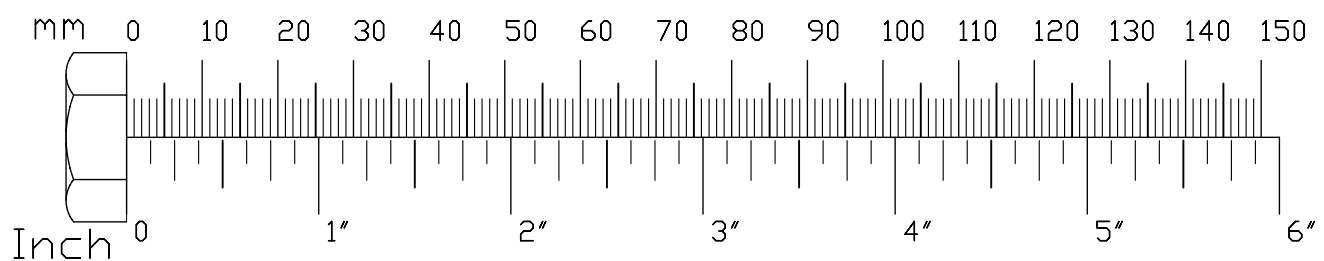
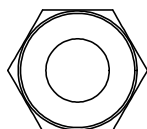

№20 Нейлоновая стопорная гайка М8 8 шт.

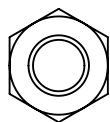

№21 Контргайка М6
(Предварительно собран) 2 шт.



№ 22 Гайка колпачковая
(Предварительно собран) 2 шт.

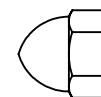

№23 Гайка корончатая М6х22мм 4 шт.

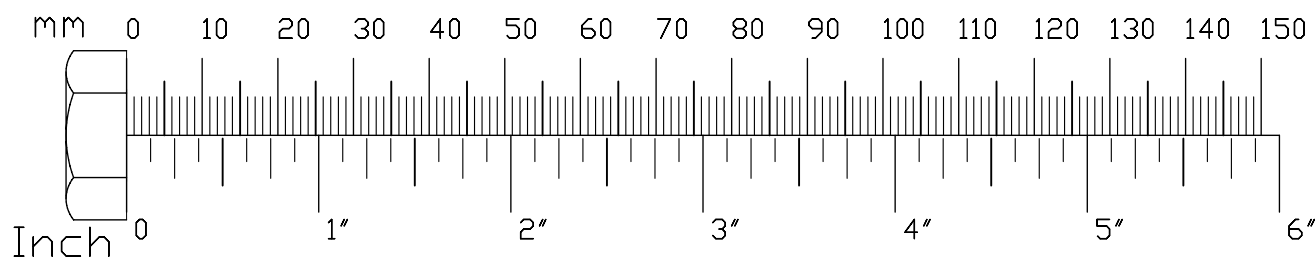
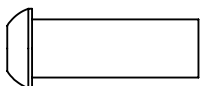

Д л я з а м е т о к

Будьте внимательны и собирайте все компоненты в той последовательности, в которой они изображены.

ЗАМЕТКА:

Проверьте все оборудование на этом этапе. НЕ затягивайте ключом, если это не указано. Некоторые компоненты могут быть предварительно собраны. Нейлоновые контргайки не будут полностью зафиксированы болтами, они должны быть затянуты ключом, чтобы полностью зафиксироваться.

1А. Прикрепите 2 стойки (В) к основной раме (А) с помощью:

8 - (#2) М10х40мм Болта с шестигранной головкой

8 - (#13) М10 Шайбы

1В. Прикрепите поперечину (С) к стойкам (В) с помощью:

4 - (#2) М10х40мм Болта с шестигранной головкой

8 - (#13) М10 Шайбы

4 - (#19) М10 Нейлоновой стопорной гайки

2 - (D) Стальной пластины

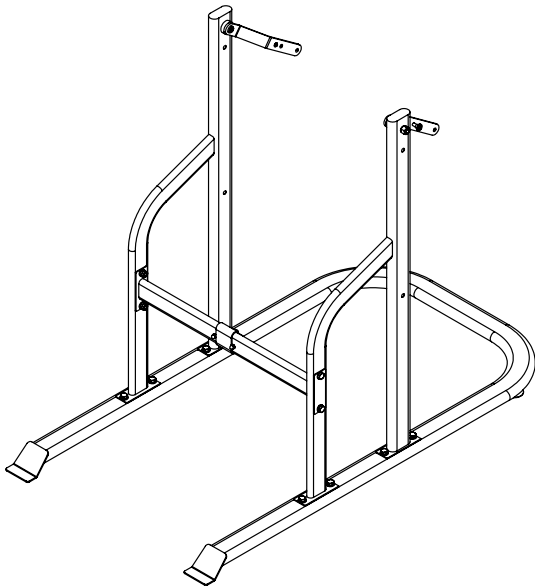

Выше описан Шаг 1, собранный и завершённый.

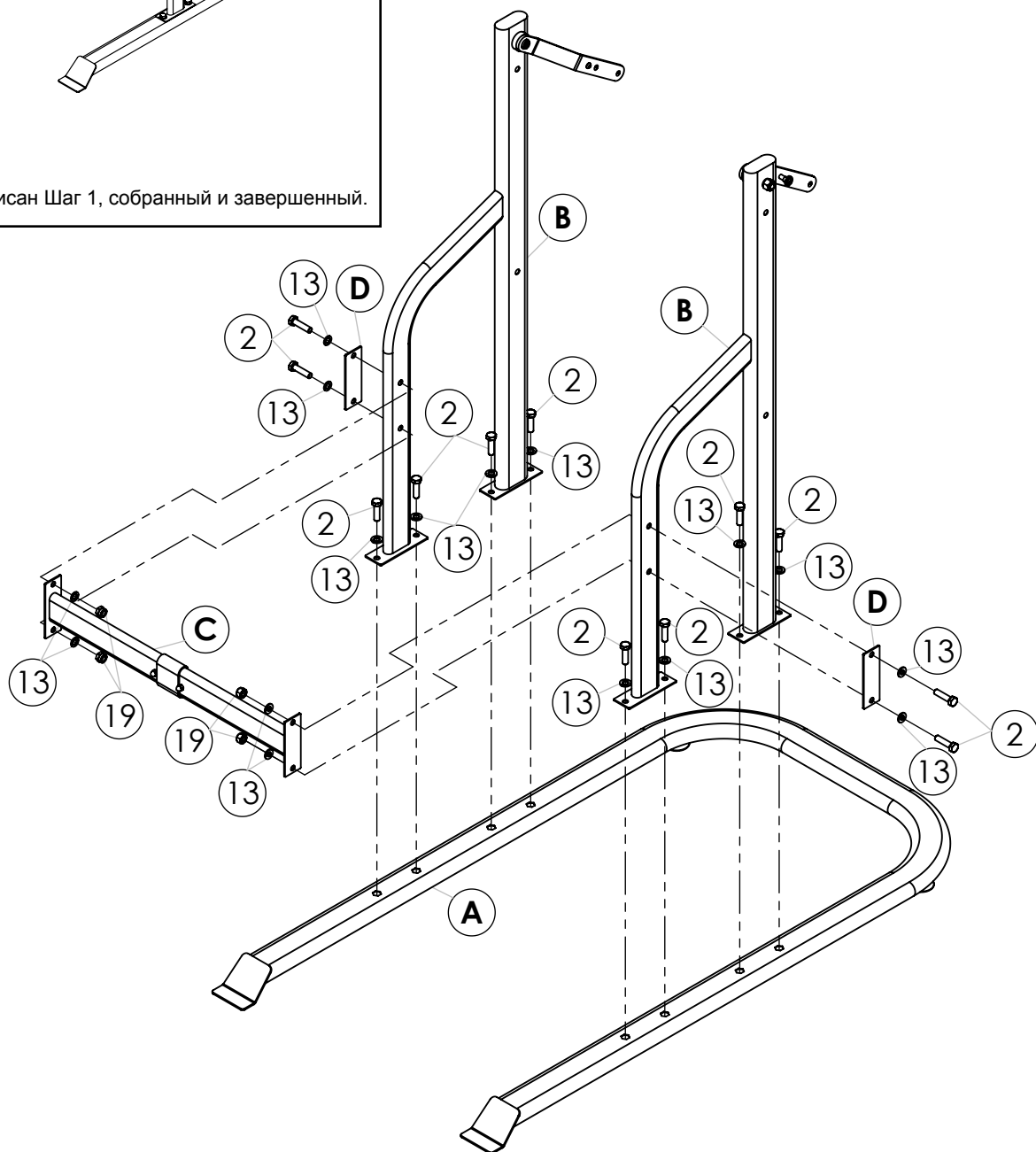

Будьте внимательны и собирайте все компоненты в той последовательности, в которой они изображены.

ЗАМЕТКА:

Вначале этого этапа вручную закрутите весь крепеж. Затянуть ключом все оборудование в конце Шага 2А. Некоторые компоненты могут быть предварительно собраны. Нейлоновые контргайки не будут полностью зафиксированы болтами, они должны быть затянуты ключом, чтобы полностью зафиксироваться.

- 2А.** Присоединить заднюю раму (Н) к поворотному рычагу (Е) с помощью:
- 4 - (#5) М8х20мм Болта с шестигранной головкой
 - 8 - (#14) М8 Шайбы
 - 4 - (#20) М8 Нейлоновой стопорной гайки
- 2D.** Вставьте регулируемую раму (J) в заднюю раму (H)

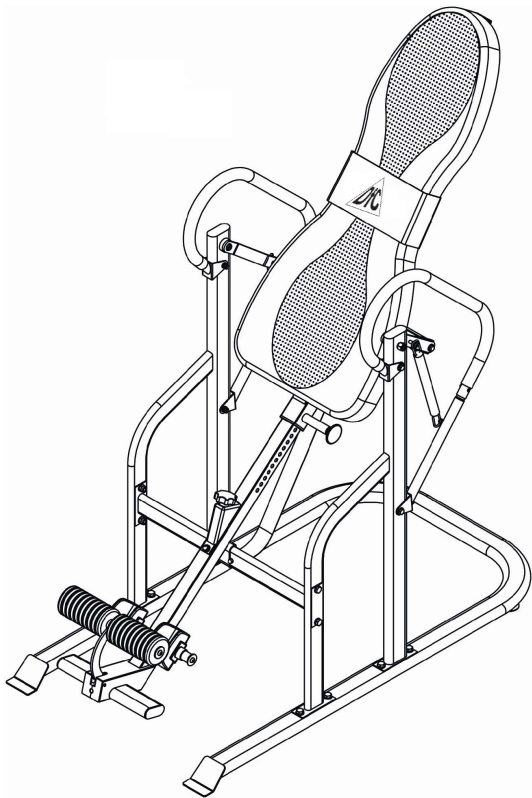

Выше описан Шаг 2, собранный и завершённый.

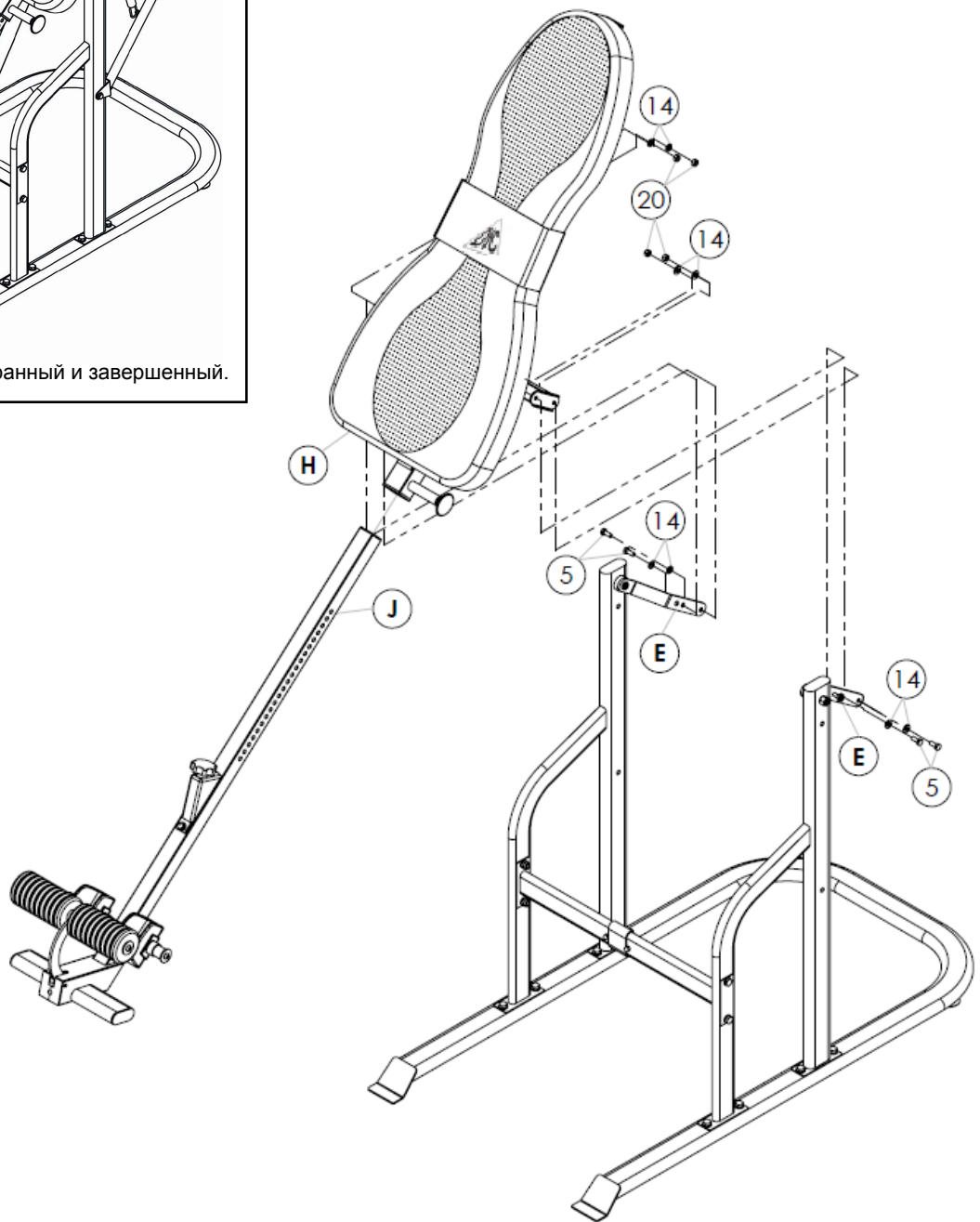

Будьте внимательны и собирайте все компоненты в той последовательности, в которой они изображены.

ЗАМЕТКА:

Вначале этого этапа вручную закрутите весь крепеж. Затянуть ключом все оборудование в Шага 3D. Некоторые компоненты могут быть предварительно собраны. Нейлоновые контргайки не будут полностью зафиксированы болтами, они должны быть затянуты ключом, чтобы полностью зафиксироваться.

3A. Прикрепите верхнюю перекладину (G) к правому нижнему поручню (L) с помощью:

- 1 - (# 10) М6х12мм Винта с полукруглой головой, винт под внутренний шестигранник
- 1 - (# 23) М6Х22мм корончатой гайки

3B. Прикрепите верхнюю перекладину (G) и правый нижний поручень (L) с правой стороны стойки (B) с помощью:

- 2 - (# 4) М8х45мм Болта с шестигранной головкой
- 4 - (# 14) М8 Шайбы
- 2 - (# 20) М8 Нейлоновой стопорной гайки

3C. Прикрепите верхнюю перекладину (G) к левому нижнему поручню (F) с помощью:

- 1 - (# 10) М6х12мм Винта с полукруглой головой, винт под внутренний шестигранник
- 1 - (# 23) М6Х22мм корончатой гайки

3D. Прикрепите верхнюю перекладину (G) и левый нижний поручень (F) с левой стороны стойки (B) с помощью:

- 2 - (# 4) М8х45мм Болта с шестигранной головкой
- 4 - (# 14) М8 Шайбы
- 2 - (# 20) М8 Нейлоновой стопорной гайки

3E. Прикрепите тросы (# 28), чтобы опустить поручни (L и F) и поворотный рычаг (E).

3F. Прикрепите ремень безопасности (# 36) к задней раме (H).

ПРИМЕЧАНИЕ:

Всегда проверяйте при использовании, что механизм фиксации голеностопа надежно блокирует лодыжки путем поворота ручки (# 39) против часовой стрелки.

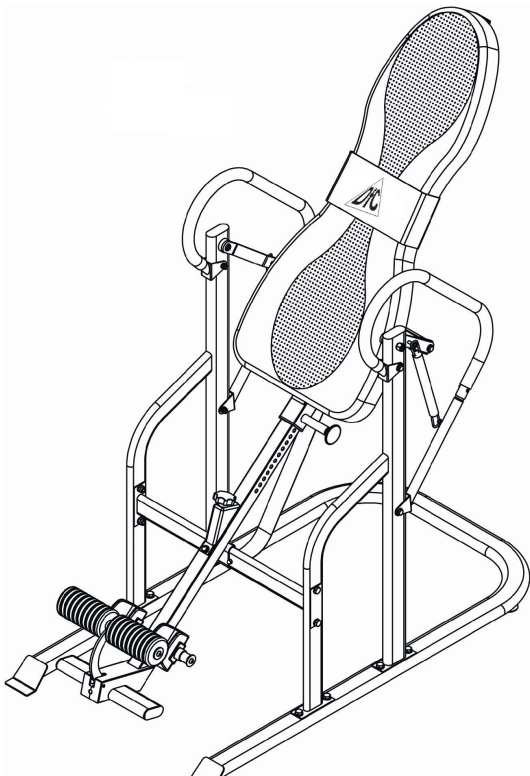

Выше описан Шаг 3, собранный и завершённый.

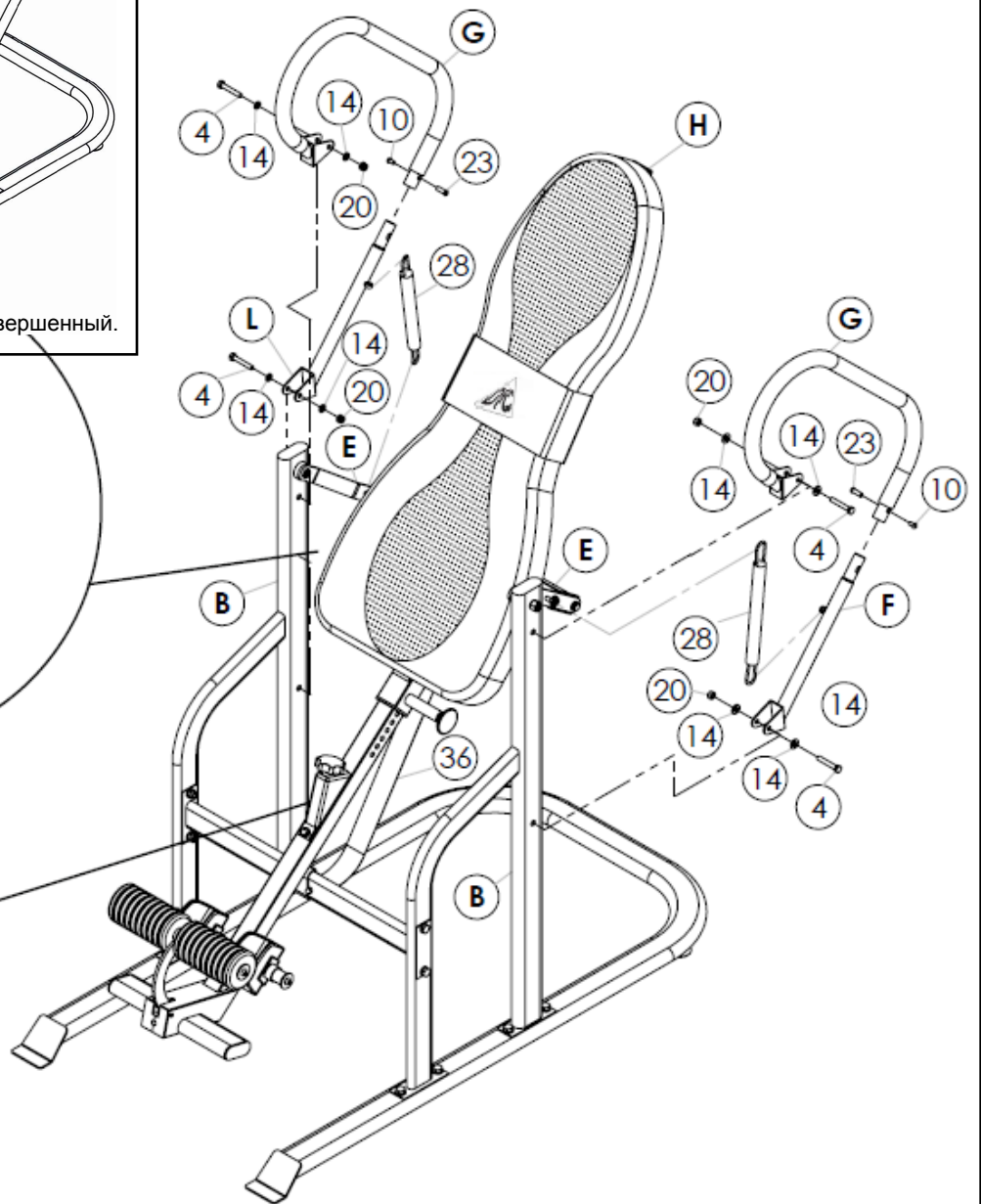
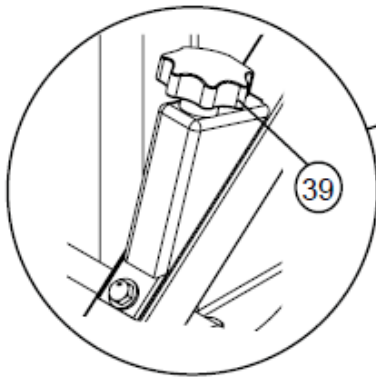

Д л я з а м е т о к

